

### Stół do pakowania

MTP008079	Stół do pakowania S-160 cm x G-75 cm x H-85-100 cm / regulowane nogi / szary
MTP008080	Stół do pakowania S-200 cm x G-75 cm x H-85-100 cm / regulowane nogi / szary

### Instrukcja montażu

#### Kroki 1-2 Montaż konstrukcji nóg i belek

Wyjmij z opakowania następujące elementy:

- 2 szt. regulowanych nóg w kształcie litery **H**,
- 2 szt. dłuższych belek (belka **przednia** posiada etykietę/logo, belka **tylna** nie posiada etykiety),
- 1 szt. krótszej belki środkowej.

Połącz dłuższe belki z nogami: Użyj **4 szt. śrub M8×40** oraz **4 szt. śrub M8×16** do mocowania przedniej i tylnej belki do nóg. Krótszą belkę środkową zamocuj pomiędzy nogami, stosując **2 szt. śrub M6×16**.

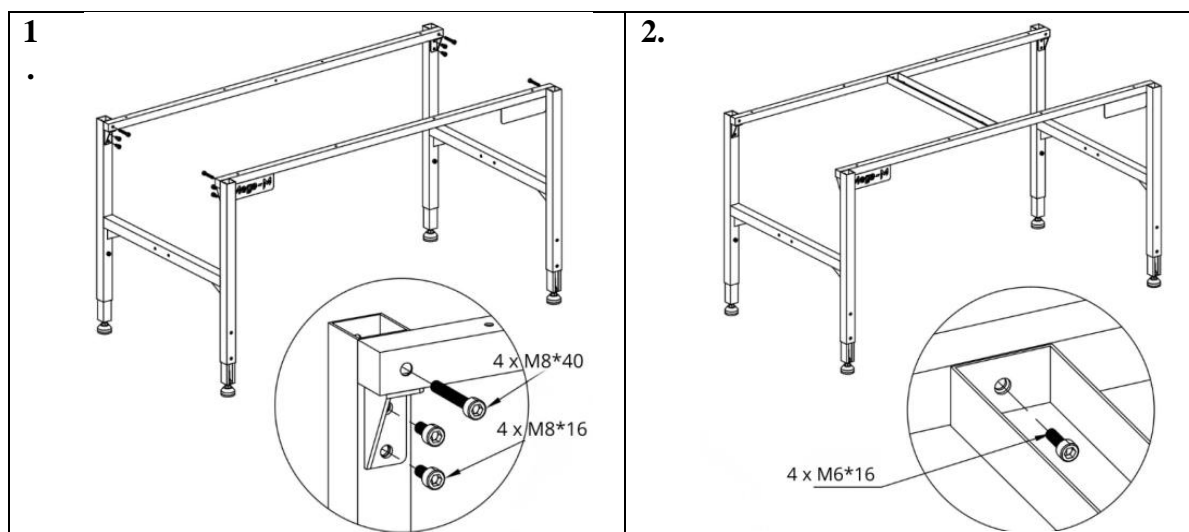

#### Kroki 3-4 Montaż ram oraz elementów stabilizujących

- 2 szt. stalowych ram,
- 1 szt. pręta ze stali nierdzewnej,
- zestaw wsporników.

Zamocuj stalowe ramy do nóg: W tylnej części nóg przykręć je za pomocą **4 szt. śrub M8×40**.

Zamocuj wsporniki łączące lewą i prawą nogę: Użyj **4 szt. śrub M8×55**.

Umieść pręt ze stali nierdzewnej na wspornikach i przymocuj go: Użyj **2 szt. śrub M6×16**.

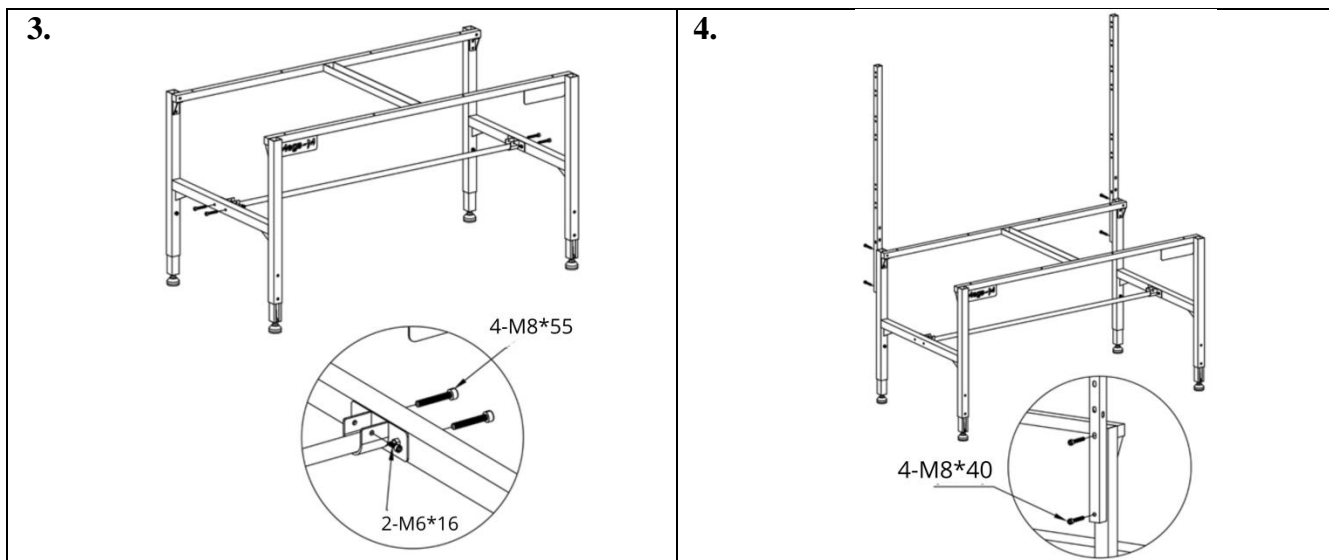

### Kroki 5–6: Montaż blatu roboczego i akcesoriów

- Blat roboczy,
- uchwyt,
- aluminiowa szyna,
- głowica tnąca.

Zamocuj blat roboczy do konstrukcji stołu: Użyj 8 szt. śrub **M5×20**, wkręcając je przez otwory w dłuższych belkach.

Zamocuj uchwyt głowicy tnącej do aluminiowej szyny zgodnie z przeznaczeniem.

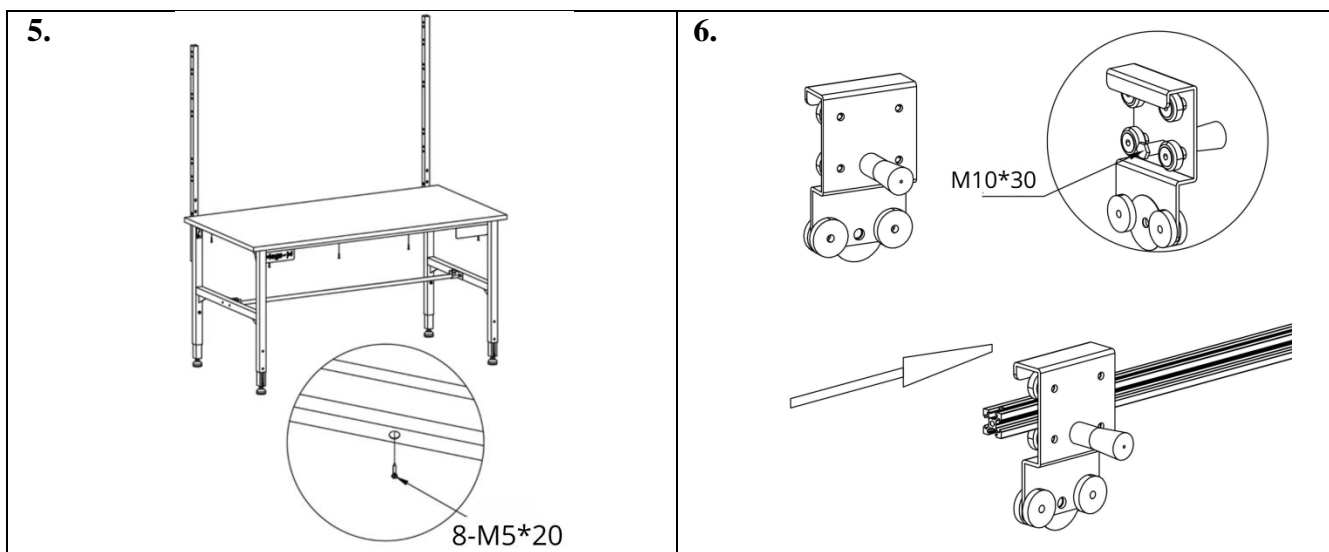

### Kroki 7–8: Montaż struktury tnącej

- 2 szt. wsporników (uchwytów) głowicy tnącej,
- 1 szt. podstawy głowicy tnącej.

Zamocuj wsporniki głowicy tnącej do ramy stołu: Użyj **4 szt. śrub M8×40**.

Zamocuj podstawę głowicy tnącej na wcześniej przykręconych wspornikach:

Użyj **4 szt. śrub M8×40**.

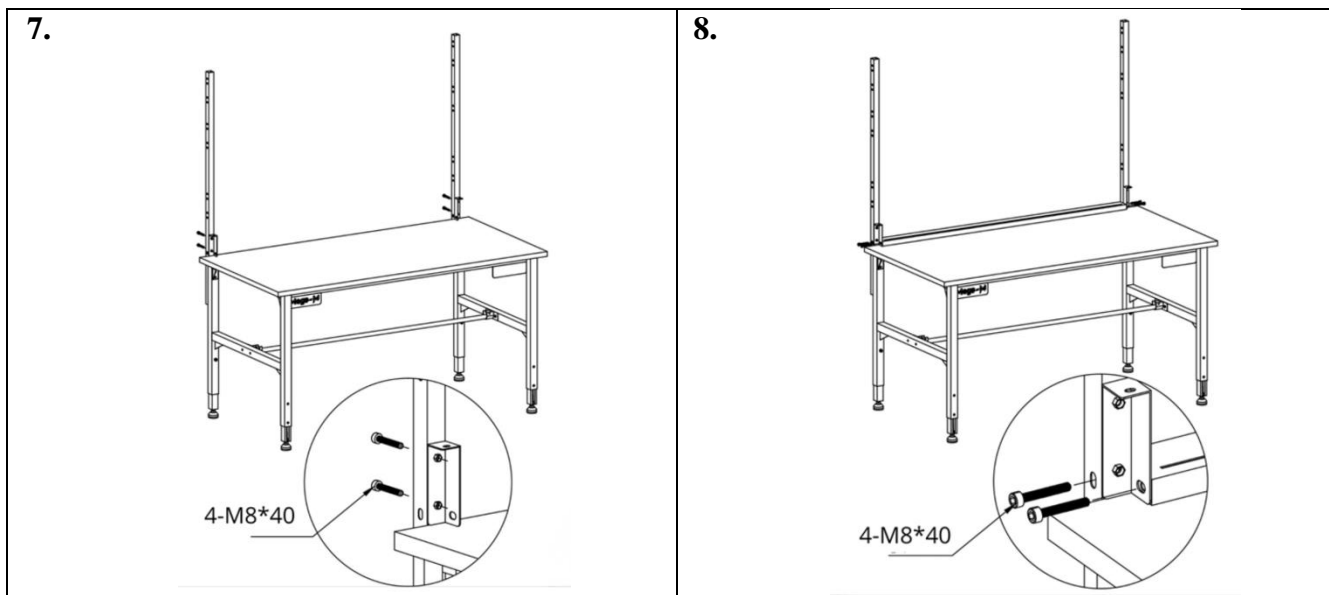

### Kroki 9–10: Montaż głowicy tnącej i mniejszych wsporników

- Głowicę tnącą z aluminiową szyną (patrz krok 6),
- 2 szt. mniejszych wsporników.

Zamocuj aluminiową szynę głowicy tnącej do wsporników tnących: Użyj **2 szt. śrub M5×20**.

Zamocuj mniejsze wsporniki do podstawy głowicy tnącej, od strony tylnej stołu:

Użyj **4 szt. śrub M5×18**.

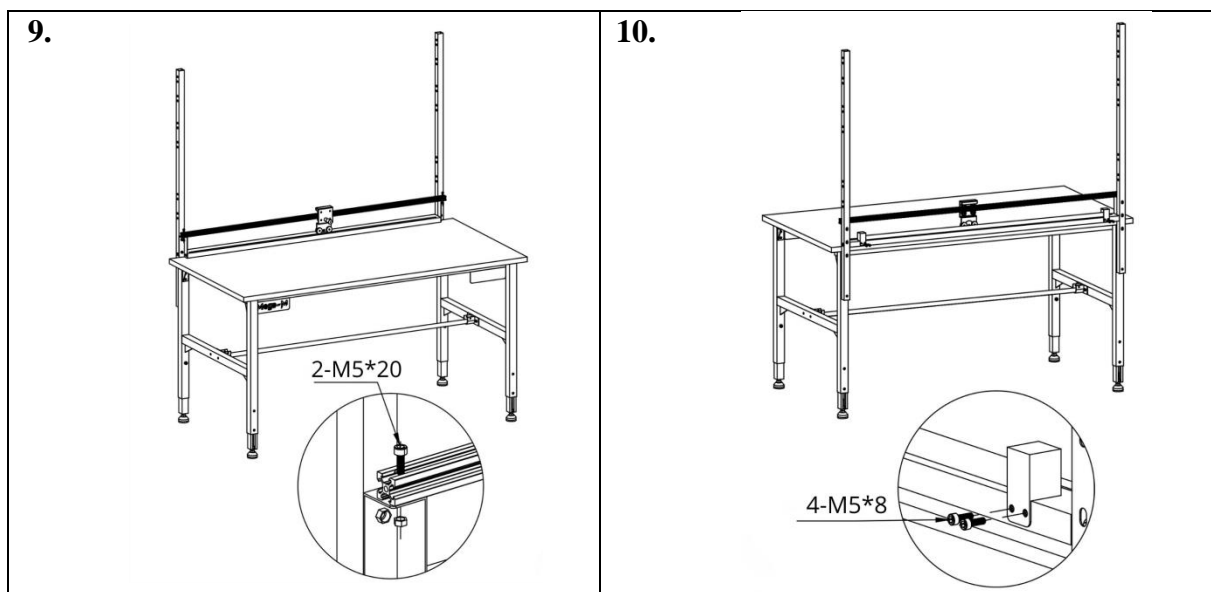

### Kroki 11–12: Montaż poprzeczki, półki stalowej i wsporników półki

- 1 szt. pręta ze stali nierdzewnej,
- 2 szt. wsporników pręta,
- 1 szt. stalowej półki z rantami,
- 2 szt. wsporników półki.

Zamocuj wsporniki pręta do ram stołu: Użyj **4 szt. śrub M8×40**.

Umieść pręt ze stali nierdzewnej na zamocowanych wspornikach i przykręć:

Użyj **4 szt. śrub M8×40**.

Zamocuj stalową półkę do wsporników półki: Użyj **4 szt. śrub M8×16**.

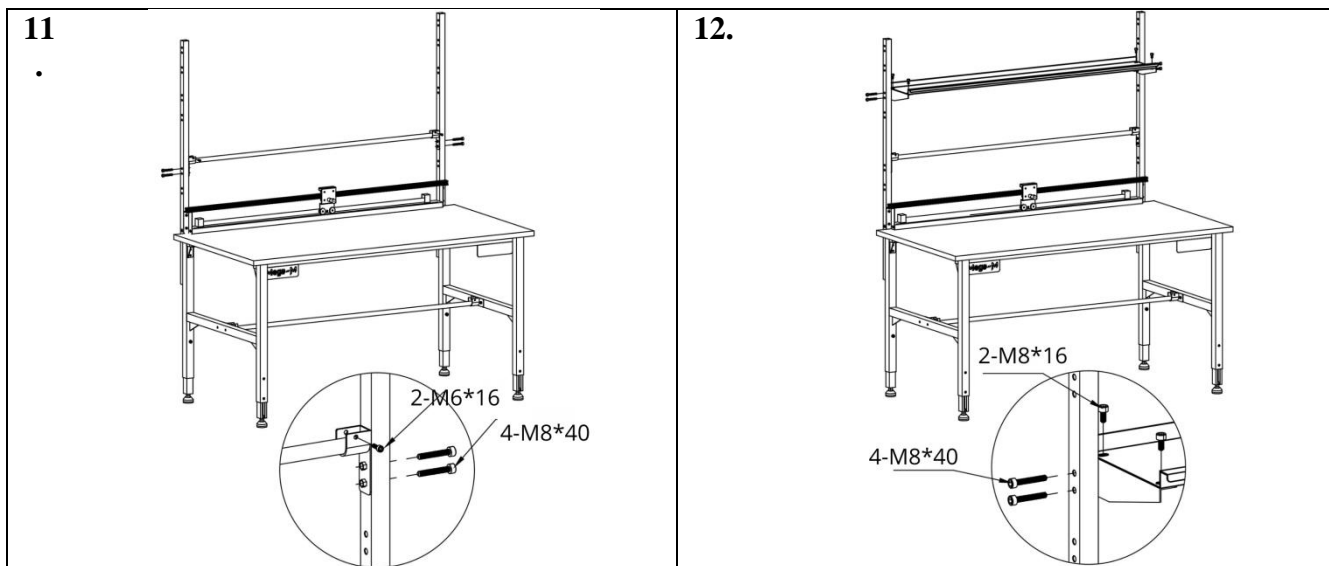

### Krok 13: Montaż górnej półki z przegradami

- 1 szt. płaskiej górnej półki,
- 6 szt. przegród w kształcie litery U,
- 2 szt. wsporników półki.

Zamocuj wsporniki półki do ram stołu: Użyj **4 szt. śrub M8×40**.

Przykręć półkę do wsporników: Użyj **4 szt. śrub M6×14**, montując je od wewnętrznej strony wsporników.

Zamontuj przegrody U na półce: Użyj **12 szt. śrub M5×16**, wkręcając je od spodu półki.

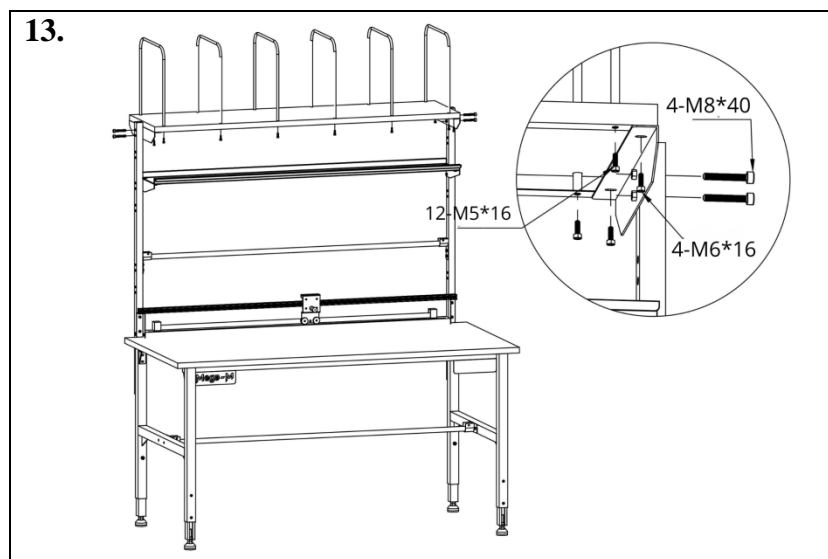

MegaMarket S.A.

Strefowa 15  
39-442 Chmielów  
Polska

+48 798 532 532  
kontakt@megamarket.pl  
www.megamarket.pl