



Portable  
Car Jump Starter  
Operating  
and Safety Instructions

Przenośne urządzenie  
rozruchowe  
Instrukcja obsługi  
i bezpieczeństwa

MTP007250



Please read the portable car jump starter user manual carefully.  
Prosimy o uważne zapoznanie się z instrukcją obsługi przenośnego urządzenia rozruchowego.

## Table of Contents / Spis treści

### English:

Important Safety Instructions.....	3
Package contents .....	4
Product Specifications.....	5
Technical Specifications .....	5
Getting started .....	6
How to jump starter your car.....	6
Charging your devices.....	7
Trouble shooting of LED Indicator on the Clamp .....	8
Trouble shooting.....	8
Battery Disposal.....	8

### Polski:

Ważne wskazówki dotyczące bezpieczeństwa.....	9
Zawartość opakowania.....	11
Specyfikacja.....	11
Dane techniczne .....	11
Pierwsze uruchomienie .....	12
Jak uruchomić samochód za pomocą urządzenia rozruchowego? .....	13
Funkcja wymuszonego rozruchu.....	13
Ładowanie.....	14
Latarka LED .....	15
Rozwiązywanie problemów – wskaźniki LED na zaciskach.....	15
Rozwiązywanie problemów.....	16
Utylizacja akumulatora.....	16

## Important Safety Instructions

**WARNING** – When using this product, basic precautions should always be followed, including the following:

1. Read all the instructions before using the product.
2. To reduce the risk of injury, close supervision is necessary when the product is used near children. Children should not operate this device unless under strict supervision by a person responsible for their safety.
3. Do not put fingers or hands into the product.
4. Do not use any attachment that is not sold by original supplier which may result in a risk of fire, electric shock, or injury to persons.
5. To reduce risk of damage to the electric plug and cord, pull the plug rather than the cord when disconnecting the jump starter.
6. Do not use a battery pack or appliance that is damaged or modified. Damaged or modified batteries may exhibit unpredictable behavior, resulting in fire, explosion or risk of injury.
7. Do not operate the jump starter with a damaged cord or plug, or a damaged output cable.
8. Do not disassemble the jump starter; take it to a qualified service person when service or repair is required.

Incorrect reassembly may result in a risk of fire or electric shock.

9. To reduce the risk of electric shock, unplug the jump starter from the outlet before attempting any instructed servicing.

10. Warning – risk of explosive gases.

a. Working in vicinity of a lead acid battery is dangerous. Batteries generate explosive gases during normal battery operation. For this reason, it is of the utmost importance that you follow the instructions each time you use the jump starter.

b. To reduce risk of battery explosion, follow these instructions and those published by battery manufacturer and manufacturer of any equipment you intend to use in vicinity of the battery. Review cautionary marking on these products and on engine.

### 11. Personal precautions

a. Consider having someone close enough by to come to your aid when you work near a lead-acid battery.

b. Have plenty of fresh water and soap nearby in case battery acid contacts skin, clothing, or eyes.

c. Wear complete eye protection and clothing protection. Avoid touching eyes while working with battery.

d. If battery acid contacts skin or clothing, wash immediately with soap and water. If acid enters eye, immediately flood eye with running cold water for at least 10 minutes and get medical attention immediately.

e. NEVER smoke or allow a spark or flame within the vicinity of battery or engine.

f. Be extra cautious to reduce risk of dropping a metal tool onto battery. It might spark or short-circuit battery or other electrical part that may cause explosion.

g. Remove personal metal items such as rings, bracelets, necklaces and watches when working with a lead-acid battery.

A lead-acid battery can produce a short circuit current high enough to weld a ring or the like to metal, causing a severe burn. 12. When charging the internal battery, work in a well ventilated area and do not restrict ventilation in any way.

13. Under abusive conditions, liquid may be ejected from the battery; avoid contact. If contact accidentally occurs, flush with water. If liquid contacts eyes, additionally seek for medical help. Liquid ejected from the battery may cause irritation or burns.
14. Do not expose a jump starter to fire or excessive temperature. Exposure to fire or temperature above 130°C may cause explosion.
15. Have servicing performed by a qualified repair person using only identical replacement parts. This will ensure that the safety of the product is maintained.
16. Attach output cables to a battery and chassis as indicated below. Never allow the output clamps to touch one another.
17. Dropping, hitting or other excessive amounts of force to the jump starter may damage the unit (external and internal), which may result in loss of operation, electrical fire or cause other serious damage.

## WARNINGS

1. Always wear safety glasses when jump starting a battery (to protect your eyes), and gloves when handling a battery (to protect your hands).
2. When jump starting a vehicle, please ensure that the blue plug is securely fitted into the jump start socket on the jump starter.
3. Ensure the battery clamps are connected correctly, and the connectors are free from rust and dirt.
4. Do not allow this product to become wet. Exposure to excessive moisture will damage the unit.
5. Do not immerse the product in water.
6. Do not operate the product in explosive atmospheres, such as in the presence of flammable liquid, gas or dust Do not modify or disassemble this product.
7. Do not store in locations where the temperature may exceed 40°C.
8. Charge only using the charger provided.
9. Under extreme heat conditions, battery leakage may occur. Avoid contact with your skin. In case of skin or eye contact, rinse immediately with clean water and seek medical attention.
10. If battery leakage occurs, take it to your local battery recycling center for disposal. Do not attempt to use.
11. Do not place the jump starter on the floor, or at a height less than 45 cm above the floor, during use in a repair facility.
12. This car jump starter is for use with 12V vehicles only. Using on non-12V vehicles may cause serious damage to the vehicle, jump starter, or injury to the user. Refer to the owner's manual for the vehicle if you are uncertain what voltage the vehicle runs on.

## Package contents

- Car Jump Starter 1 pc.
- USB-C Charging Cable 1 pc.
- Smart Battery Clamp 1 pc.
- Hose 1 pc.
- Nozzle 4 pcs
- EVA Bag 1 pc.
- Manual 1 pc.

## Product Specifications

1.	Article number	MTP007250
2.	Battery Capacity	26000 mah
3.	Starting Current	1800A
4.	Peak Current	3750A
5.	Type C Input	5V/3A; 18W
6.	USB1 Output	5V/3A; 9V/2A; 12V/1.5A
7.	USB2 Output	5V/3A; 9V/2A; 12V/1.5A
8.	Temperature Rang	-20°C ~ 60°C
9.	Product dimension	210mm x 106mm x 50mm

## Technical Specifications

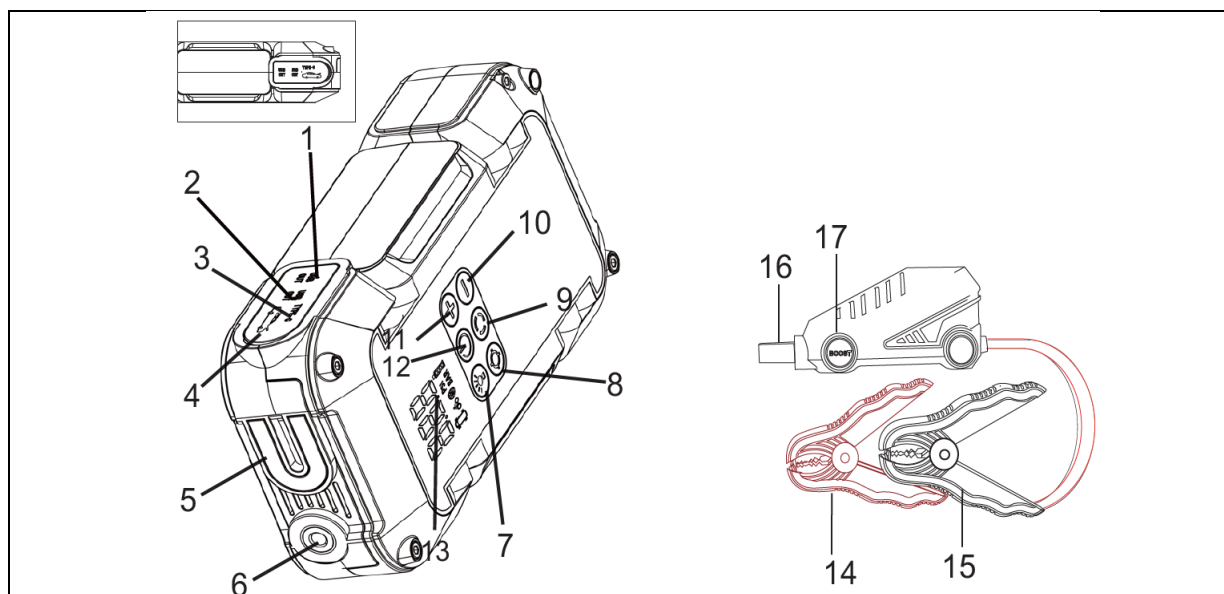

1.	USB1 Output	5V/3A, 9V/2A, 12V/1.5A
2.	USB2 Output	5V/3A, 9V/2A, 12V/1.5A
3.	Input Type C	5V/3A; 18W (max)
4.	Jumping Port EC5	Insert the plug into the jump starting port.
5.	LED Light	Flashlight modes: Solid, SOS, Alert.
6.	Inflation Port	Press to turn on the jump starter.
7.	LED Switch	Lightly press the on/off button.
8.	Air pressure unit switching	Switch to the desired air pressure unit.
9.	Use scene switching	Short press mode switch, long press unit switch.
10.	Reduce tire pressure value	Decrease value
11.	Increase tire pressure value	Increase value
12.	Power Button	Force start function.
13.	LCD Screen	Show the percent power Show charge and discharge status
14.	Red Clamp	Connect the red clamp to the positive terminal of the car battery.
15.	Black Clamp	Connect the black clamp to the negative terminal of the car battery.
16.	Plug	Insert the plug into the jump starting port.
17.	Force Start Button	Force start function

## Getting started

Charging the jump starter:

1. Connect the jump starter and the power source via the USB C cable.
2. Short press the power button to turn on the product. While charging the jump starter, the battery indicator light will show the percent power increased (25%/50%/75%/100%). Once it is fully charged, all the battery indicator light will be on.
3. Unplug the cable when no charge is required.

### NOTE:

- When using product for the first time, please make sure that the jump starter is fully charged.
- Wall adapter is not included in the package.
- In cold winter, we suggest to store the jump starter indoor instead of the car.

## How to jump starter your car

**UWAGA:** This product is for 12V car only.

**Check to make sure that battery level is above 70% before you use it to jump start your car.**

### Step 1:

Insert the plug of the smart battery clamp completely into the jump starter. If the green and red light indicators on the battery clamp are flashing alternately you are safe to move on to to the next step.

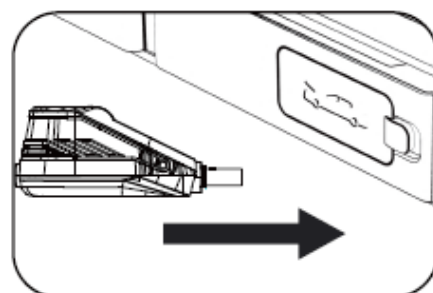

### Step 2:

Connect the red clamp to the positive terminal(+) of the car battery and connect the black clamp to the negative terminal(-) of the car battery. If the green light on the clamp is on with click sound, you are safe to move on to the next step.

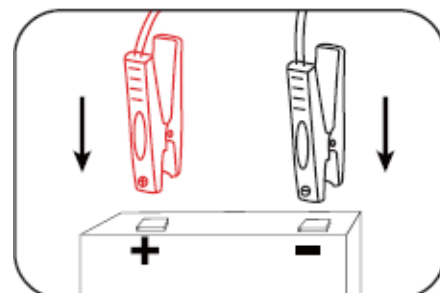

### Step 3:

When the indicator light of the smart clamp is green, you need to start the vehicle within 30s. If over 30s, the clamp will stop working, you need to connect again from Step 1. If you failed to start your car, you need to disconnect the battery clamp from the vehicle and the jump starter. Wait for at least 1mins, then try again.



## Force Start Function

If you are sure you followed every step and the red light is always on, please try the force start function.

- a. Insert the plug of the smart battery clamp completely into the jump starter.
- b. Connect the red clamp to the positive terminal (+) of the car battery and connect the black clamp to the negative terminal (-) of the car battery. Wrong connection will cause short-circuited.
- c. Long press Force Button for 3 seconds, then the green light will be on.
- d. Get back to your car in 30s then start the engine.

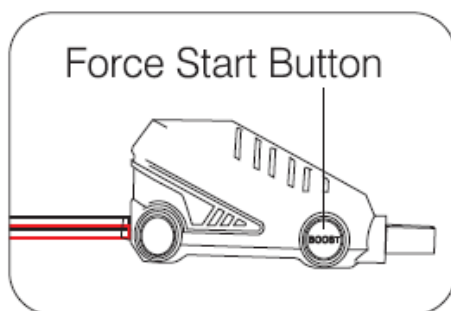

### Step 4:

Once your car is started, please remove the battery clamp from the car-battery and the jump starter within 30 seconds.

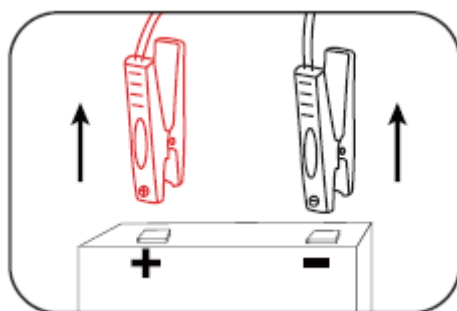



## Charging your devices

### USB/Type-C Output

1. Connect the battery and your iPhone, smart phones or other electronic devices via USB/Type-c cable.
2. Press the ON/OFF button to turn on the car jump starter.
3. Unplug the cable when no charge is required.

### LED Flashlight

- Long press  for 3 seconds to turn on the light.
- Press  shortly to switch modes among: Solid, SOS, Alert and OFF.

## Trouble shooting of LED Indicator on the Clamp

Indicator	Situation
Red and green lights flash alternately.	The clamp only connected to the jump starter
Green light is always on, and the buzzer beeps once.	Correct Connection and ready to work
Red Light is ON.	<ol style="list-style-type: none"> <li>1. If the connection is totally correct, the voltage of the car battery is too low, continuous short buzzer → please try "force start" function.</li> <li>2. The voltage of the starter is too low → try to replace the start-up power supply or charge it in time</li> <li>3. Reverse connection → The buzzer keeps on, connect the to clamp the RED jumper cable to the POSITIVE (+) post And BLACK jumper cable to NEGATIVE (-) post or car interior.</li> <li>4. The clamp is short-circuited → The buzzer keeps on, check whether two damps together connect or connect both cable damps to the same piece of metal</li> </ol>

## Trouble shooting

Issue	Cause	Remedy
Cannot Jump start vehicle	Wrong clamp connection on the car battery.	Make sure to clamp the RED jumper cable to the POSITIVE (+) post And BLACK jumper cable to NEGATIVE (-) post or car interior.
	30-Second timer to jump start has expired	Jump starter timed out. Disconnect the cables from the vehicle battery and reconnect from Step 1
	Low battery status	Recharge the unit via USB cable until at least 70% charged.
Flashlight is not working	Low battery status	Recharge the unit via USB cable.
	The unit is charging	As a safety precaution, the flashlight light will not work while the unit is charging. Please unplug the unit from charging or wait until the unit finishes charging before using the light.

## Battery Disposal

The battery is self-contained and not consumer replaceable. The battery must be disposed of properly when it no longer holds a charge. Proper charging practices will increase the life of the product.

## Ważne wskazówki dotyczące bezpieczeństwa

**OSTRZEŻENIE** – Podczas korzystania z tego urządzenia należy zawsze przestrzegać podstawowych środków ostrożności, w tym:

1. Przeczytaj całą instrukcję obsługi przed użyciem produktu.
2. Aby zmniejszyć ryzyko obrażeń, wymagany jest nadzór podczas korzystania z urządzenia w pobliżu dzieci. Dzieci nie powinny obsługiwać urządzenia bez ścisłego nadzoru osoby dorosłej odpowiedzialnej za ich bezpieczeństwo.
3. Nie wkładaj palców ani rąk do wnętrza urządzenia.
4. Nie używaj żadnych akcesoriów, które nie są sprzedawane przez oryginalnego dostawcę – może to grozić pożarem, porażeniem prądem elektrycznym lub obrażeniami.
5. Aby zmniejszyć ryzyko uszkodzenia wtyczki i przewodu, odłączając urządzenie chwytaj za wtyczkę, a nie za kabel.
6. Nie używaj akumulatora ani urządzenia, które są uszkodzone lub zmodyfikowane. Uszkodzone lub zmodyfikowane akumulatory mogą zachowywać się w sposób nieprzewidywalny, stwarzając ryzyko pożaru, eksplozji lub obrażeń.
7. Nie używaj urządzenia z uszkodzonym przewodem, wtyczką lub przewodem.
8. Nie demontuj urządzenia; w przypadku potrzeby serwisowania skontaktuj się z wykwalifikowanym serwisem. Nieprawidłowy montaż może spowodować ryzyko pożaru lub porażenia prądem.
9. Aby zmniejszyć ryzyko porażenia prądem, odłącz urządzenie rozruchowe od gniazda przed wykonywaniem jakichkolwiek czynności serwisowych.
10. Ostrzeżenie – ryzyko powstawania gazów wybuchowych.
  - a. Praca w pobliżu akumulatora kwasowo-ołowiowego jest niebezpieczna. Akumulatory wytwarzają gazy wybuchowe podczas normalnej pracy. Dlatego niezwykle ważne jest, aby zawsze postępować zgodnie z instrukcjami podczas korzystania z urządzenia rozruchowego.
  - b. Aby zmniejszyć ryzyko wybuchu akumulatora, należy przestrzegać zarówno niniejszych wskazówek, jak i zaleceń producenta akumulatora oraz urządzeń używanych w jego pobliżu. Należy zapoznać się z oznaczeniami ostrzegawczymi na tych produktach i silniku.
11. **Środki ostrożności dla użytkownika**
  - a. Zapewnij obecność drugiej osoby w pobliżu, która w razie potrzeby udzieli Ci pomocy podczas pracy przy akumulatorze kwasowo-ołowiowym.
  - b. Miej pod ręką dużą ilość czystej wody i mydła na wypadek kontaktu elektrolitu ze skórą, odzieżą lub oczami.
  - c. Stosuj pełną ochronę oczu i odzieży. Unikaj dotykania oczu podczas pracy z akumulatorem.
  - d. W przypadku kontaktu kwasu ze skórą lub odzieżą natychmiast zmyj wodą z mydłem. W przypadku dostania się kwasu do oka, przemywaj je zimną bieżącą wodą przez co najmniej 10 minut i natychmiast skorzystaj z pomocy medycznej.
  - e. Nigdy nie pal ani nie dopuszczaj do powstawania iskier lub płomieni w pobliżu akumulatora lub silnika.
  - f. Zachowaj szczególną ostrożność, aby nie upuścić metalowego narzędzia na akumulator – może to spowodować iskrzenie, zwarcie lub eksplozję.
  - g. Zdejmij metalowe przedmioty osobiste, takie jak pierścionki, bransoletki, naszyjniki i zegarki podczas pracy przy akumulatorze kwasowo-ołowiowym. Akumulator tego typu

może wytworzyć prąd zwarciovyy wystarczająco silny, aby zespawać pierścień lub inny metal z elementem przewodzącym, powodując poważne oparzenia.

12. Podczas ładowania wbudowanego akumulatora pracuj w dobrze wentylowanym pomieszczeniu i nie ograniczaj cyrkulacji powietrza.
13. W sytuacjach nadużycia może nastąpić wyciek cieczy z akumulatora – unikaj kontaktu. Jeśli dojdzie do kontaktu, natychmiast przemyj wodą. W przypadku dostania się cieczy do oczu, dodatkowo skorzystaj z pomocy medycznej. Płyn wydobywający się z akumulatora może powodować podrażnienia lub oparzenia.
14. Nie wystawiaj urządzenia na działanie ognia ani wysokiej temperatury. Kontakt z ogniem lub temperaturą powyżej 130° może spowodować wybuch.
15. Naprawy powinny być wykonywane wyłącznie przez wykwalifikowany serwis z użyciem identycznych części zamiennych. Dzięki temu zostanie zachowane bezpieczeństwo urządzenia.
16. Podłączaj przewody wyjściowe do akumulatora i masy zgodnie z instrukcją. Nigdy nie dopuszczaj do styku zacisków ze sobą.
17. Upuszczenie, uderzenie lub inna nadmierna siła mechaniczna mogą uszkodzić urządzenie rozruchowe, co może spowodować utratę funkcjonalności, pożar lub inne poważne uszkodzenia.

## Ostrzeżenia

1. Zawsze używaj okularów ochronnych podczas rozruchu akumulatora oraz rękawic ochronnych przy obsłudze akumulatora.
2. Podczas rozruchu pojazdu upewnij się, że niebieska wtyczka jest pewnie osadzona w gnieździe rozruchowym urządzenia.
3. Upewnij się, że zaciski akumulatorowe są prawidłowo podłączone, a złącza są wolne od rdzy i zabrudzeń.
4. Nie dopuść do zamoczenia urządzenia. Nadmierna wilgoć może je uszkodzić.
5. Nie zanurzaj produktu w wodzie.
6. Nie używaj urządzenia w atmosferach wybuchowych, np. w obecności łatwopalnych cieczy, gazów lub pyłów.
7. Nie modyfikuj ani nie demontuj urządzenia.
8. Nie przechowuj w miejscach, gdzie temperatura może przekroczyć 40°C.
9. Ładuj wyłącznie przy użyciu dołączonej ładowarki.
10. W ekstremalnych warunkach wysokiej temperatury może wystąpić wyciek elektrolitu z akumulatora. Unikaj kontaktu ze skórą. W przypadku kontaktu ze skórą lub oczami natychmiast przemyj dużą ilością czystej wody i zasięgnij pomocy medycznej.
11. W przypadku wycieku akumulatora przekaż urządzenie do lokalnego punktu zbiórki baterii. Nie używaj ponownie.
12. Nie umieszczaj urządzenia na podłodze ani na wysokości mniejszej niż 45 cm nad podłożem podczas użytkowania w warsztacie.
13. To urządzenie przeznaczone jest wyłącznie do pojazdów 12 V. Użycie go w pojazdach o innym napięciu może spowodować poważne uszkodzenia pojazdu, urządzenia lub obrażenia użytkownika. W razie wątpliwości dotyczących napięcia pojazdu zapoznaj się z instrukcją obsługi pojazdu.

## Zawartość opakowania

- Urządzenie rozruchowe 1 szt.
- USB-C kabel do ładowania 1 szt.
- Zaciski akumulatorowe 1 szt.
- Wąż 1 szt.
- Końcówki / dysze 4 szt.
- Torba EVA 1 szt.
- Instrukcja obsługi 1 szt.

## Specyfikacja

1.	Numer artykułu	MTPO07250
2.	Pojemność akumulatora	26000 mAh
3.	Prąd rozruchu	1800A
4.	Prąd szczytowy	3750A
5.	Wejście USB-C	5V/3A; 18W
6.	Wyjście USB1	5V/3A; 9V/2A; 12V/1.5A
7.	Wyjście USB2	5V/3A; 9V/2A; 12V/1.5A
8.	Zakres temperatury pracy	-20°C ~ 60°C
9.	Wymiary produktu	210mm x 106mm x 50mm

## Dane techniczne

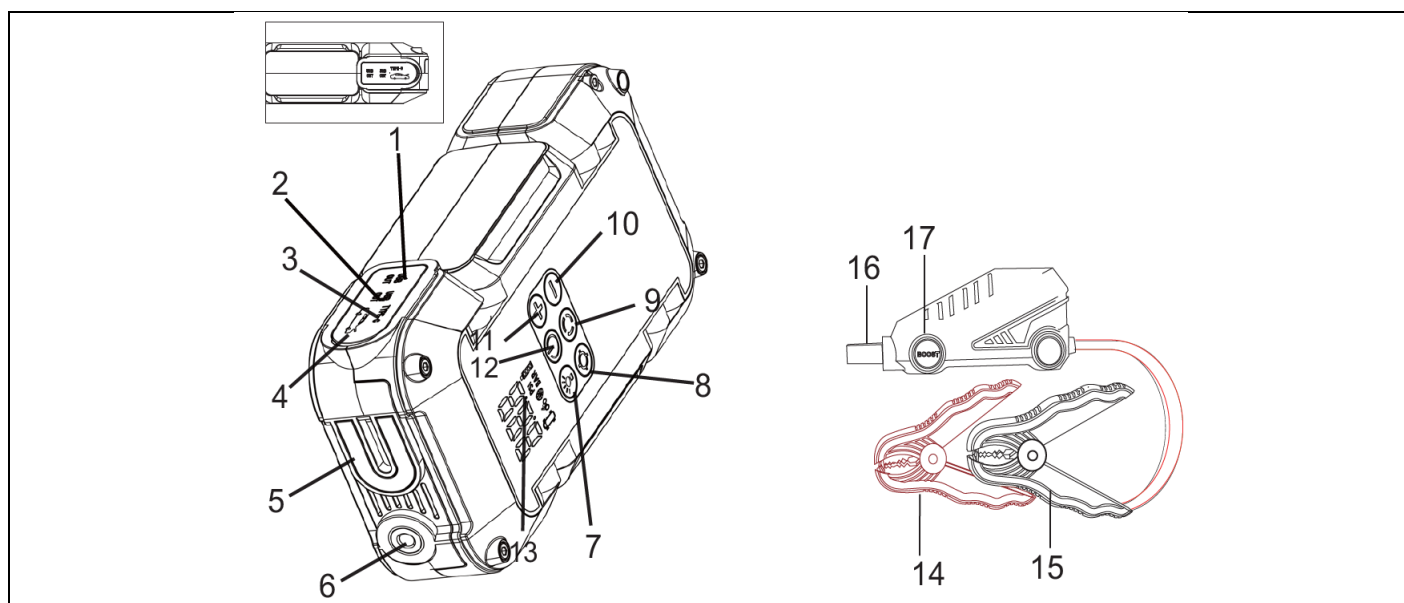

1.	Wyjście USB1	5V/3A; 9V/2A; 12V/1,5A
2.	Wyjście USB2	5V/3A; 9V/2A; 12V/1,5A
3.	Wejście USB-C	5V/3A; maks. 18W
4.	Prąd rozruchu EC5	Włóż wtyczkę do gniazda rozruchowego
5.	Lampa LED	Tryby pracy: światło stałe, SOS, Alert
6.	Gniazdo pompowania	Naciśnij, aby uruchomić funkcję kompresora
7.	Przycisk LED	Krótkie naciśnięcie – włącz/wyłącz latarkę
8.	Zmiana jednostki ciśnienia powietrza	Przełącz na żadaną jednostkę ciśnienia
9.	Zmiana trybu pracy	Krótkie naciśnięcie – zmiana trybu; długie naciśnięcie –

		zmiana jednostki
10.	Zmniejszenie wartości pompowania	Obniżenie zadanej wartości ciśnienia
11.	Zwiększenie wartości pompowania	Podwyższenie zadanej wartości ciśnienia
12.	Przycisk zasilania	Funkcja wymuszonego rozruchu
13.	Ekran LCD	Wyświetla poziom naładowania (w %) oraz status ładowania i rozładowania urządzenia
14.	Zacisk czerwony	Podłącz czerwony zacisk do bieguna dodatniego (+) akumulatora pojazdu
15.	Zacisk czarny	Podłącz czarny zacisk do bieguna ujemnego (-) akumulatora pojazdu
16.	Wtyczka	Włóż wtyczkę do gniazda rozruchowego
17.	Przycisk wymuszonego rozruchu	Funkcja wymuszonego uruchomienia silnika

## Pierwsze uruchomienie

Ładowanie urządzenia rozruchowego:

1. Podłącz urządzenie rozruchowe do źródła zasilania za pomocą kabla USB-C.
2. Krótco naciśnij przycisk zasilania, aby włączyć urządzenie. Podczas ładowania wskaźnik akumulatora pokazuje poziom naładowania w procentach (25% /50% /75% /100%).  
Po pełnym naładowaniu zapalą się wszystkie wskaźniki baterii.
3. Odłącz kabel, gdy ładowanie nie jest już potrzebne.

### UWAGA:

- Podczas pierwszego użycia upewnij się, że urządzenie rozruchowe jest w pełni naładowane.
- Zasilacz sieciowy (adapter) nie jest dołączony do zestawu.
- W okresie zimowym zaleca się przechowywać urządzenie w pomieszczeniu, a nie wewnątrz samochodu.

## Jak uruchomić samochód za pomocą urządzenia rozruchowego?

**UWAGA:** To urządzenie przeznaczone jest wyłącznie do samochodów 12 V.

Upewnij się, że poziom naładowania akumulatora w urządzeniu rozruchowym wynosi co najmniej 70% przed użyciem do uruchomienia pojazdu.

### Krok 1:

Włóż wtyczkę zacisków akumulatorowych całkowicie do portu rozruchowego urządzenia. Jeśli wskaźniki świetlne (zielony i czerwony) migają naprzemiennie, można przejść do następnego kroku.

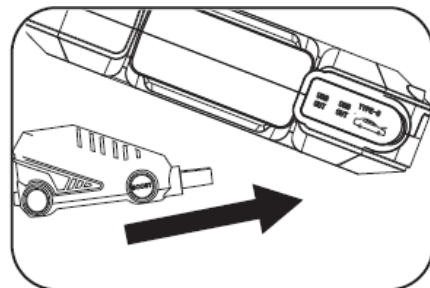

### Krok 2:

Podłącz czerwony zacisk do dodatniego bieguna (+) akumulatora samochodowego, a czarny zacisk do ujemnego bieguna (-) akumulatora.

Jeśli zielona kontrolka na kleszczach świeci się i słychać kliknięcie, można przejść do następnego kroku.

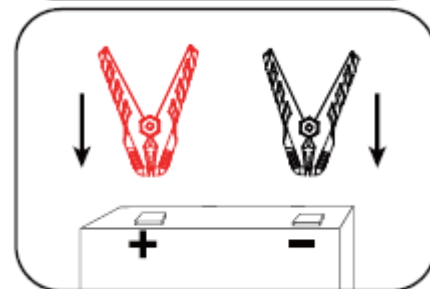

### Krok 3: Uruchom samochód

Gdy wskaźnik na kleszczach świeci się na zielono, należy uruchomić silnik w ciągu 30 sekund. Jeśli upłynie więcej niż 30 sekund, zaciski przestaną działać i trzeba ponownie rozpocząć proces od Kroku 1.



Jeśli nie udało się uruchomić pojazdu, należy odłączyć zaciski od akumulatora i urządzenia. Odczekaj co najmniej 1 minutę, a następnie spróbuj ponownie.

## Funkcja wymuszonego rozruchu

Jeśli masz pewność, że wykonałeś wszystkie kroki poprawnie, a czerwona kontrolka wciąż się świeci, skorzystaj z funkcji wymuszonego rozruchu:

1. Włóż wtyczkę zacisków akumulatorowych całkowicie do portu rozruchowego.
2. Podłącz czerwony zacisk do dodatniego bieguna (+) akumulatora samochodowego, a czarny zacisk do ujemnego bieguna (-).

**UWAGA:** nieprawidłowe podłączenie spowoduje zwarcie.

3. Przytrzymaj przycisk *Force Start* przez 3 sekundy – zapali się zielona kontrolka.

4. Wróć do samochodu i w ciągu 30 sekund uruchom silnik.

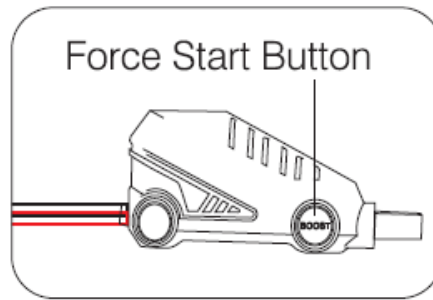

#### Krok 4:

Po uruchomieniu samochodu należy odłączyć zaciski od akumulatora i urządzenia rozruchowego w ciągu 30 sekund.

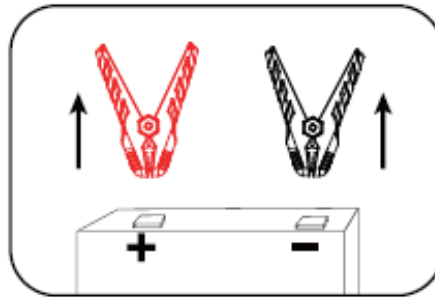



## Ładowanie

### Wyjście USB-C

1. Podłącz urządzenie rozruchowe i swoje urządzenie (iPhone, smartfon lub inne urządzenia elektroniczne) za pomocą kabla USB-C.
2. Naciśnij przycisk ON/OFF, aby włączyć urządzenie rozruchowe.
3. Odłącz kabel, gdy ładowanie nie jest już potrzebne.

## Latarka LED

- Przytrzymaj przycisk  przez 3 sekundy, aby włączyć światło.
- Krótkie naciśnięcie przycisku  umożliwia przełączanie trybów:
  - światło ciągłe,
  - SOS,
  - sygnał ostrzegawczy,
  - wyłączenie.

## Rozwiązywanie problemów – wskaźniki LED na zaciskach

Wskaźnik	Sytuacja / Opis
Czerwone i zielone światło migają naprzemiennie	Zaciski są podłączone tylko do urządzenia rozruchowego
Zielone światło świeci się stale, a brzęczyk wydaje pojedynczy dźwięk	Połączenie poprawne – urządzenie gotowe do pracy
Czerwone światło świeci się ciągle	<ol style="list-style-type: none"><li>1. Jeśli połączenie jest poprawne, a akumulator samochodu ma zbyt niskie napięcie (ciągły sygnał brzęczyka) → spróbuj użyć funkcji <i>wymuszonego rozruchu</i>.</li><li>2. Napięcie urządzenia rozruchowego jest zbyt niskie → naładuj go lub użyj innego źródła zasilania.</li><li>3. Odwrócona polaryzacja → brzęczyk wydaje ciągły sygnał, sprawdź podłączenie (czerwony zacisk do bieguna dodatniego (+), czarny zacisk do bieguna ujemnego (-) akumulatora lub masy pojazdu).</li><li>4. Zwarcie zacisków → brzęczyk wydaje ciągły sygnał, sprawdź, czy zaciski nie stykają się ze sobą lub nie są podłączone do tego samego elementu metalowego.</li></ol>

## Rozwiązywanie problemów

Problem	Przyczyna	Rozwiązanie
Nie można uruchomić pojazdu	Niewłaściwe podłączenie zacisków do akumulatora.	Upewnij się, że czerwony zacisk jest podłączony do bieguna dodatniego (+), a czarny do bieguna ujemnego (-) akumulatora lub masy pojazdu.
	Upłynął 30-sekundowy czas na rozruch.	Urządzenie wyłączyło się. Odłącz kable od akumulatora pojazdu i rozpocznij ponownie od Kroku 1.
	Niski poziom naładowania urządzenia rozruchowego.	Naładuj urządzenie przez kabel USB co najmniej do 70%.
Latarka nie działa	Niski poziom naładowania urządzenia rozruchowego.	Naładuj urządzenie przez kabel USB.
	Urządzenie jest w trakcie ładowania.	Ze względów bezpieczeństwa latarka LED nie działa podczas ładowania. Odłącz urządzenie od ładowarki lub poczekaj, aż zakończy się proces ładowania, zanim użyjesz światła.

### Utylizacja akumulatora

Akumulator jest wbudowany i nie podlega samodzielnej wymianie przez użytkownika. Należy go zutylizować w odpowiedni sposób, gdy nie będzie już utrzymywał ładunku. Prawidłowe praktyki ładowania wydłużą żywotność produktu.

MegaMarket S.A.

Strefowa 15  
39-442 Chmielów  
Polska

+48 798 532 532  
kontakt@megamarket.pl  
www.megamarket.pl