

Obieraczka do ziemniaków z separatorem obierzyn

MTP005991
MTP005992
MTP005993

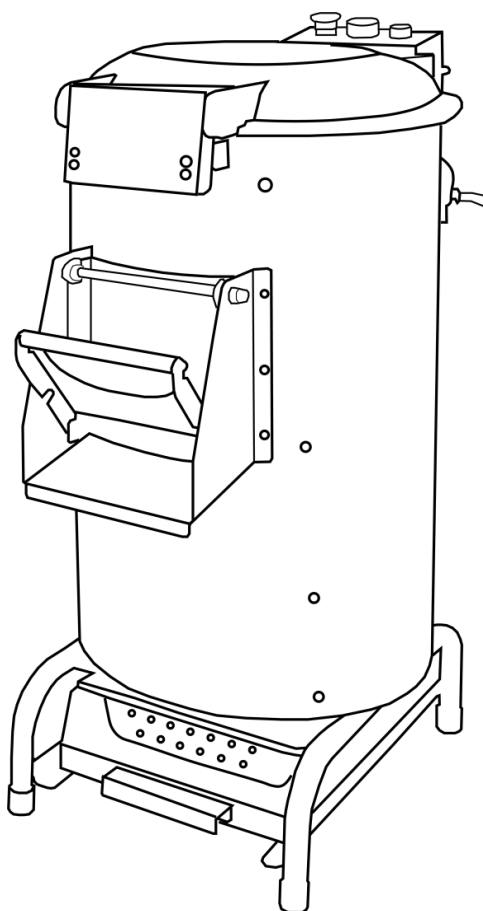

Prosimy o uważne zapoznanie się z instrukcją przed użyciem i zachować niniejszą instrukcję dla innych użytkowników.

Spis treści

Wstęp.....	2
Specyfikacja produktu.....	2
Opis urządzenia.....	3
Schemat elektryczny	4
Instrukcja montażu	4
Instrukcja obsługi.....	5
Instrukcja bezpieczeństwa pracy.....	7
Utylizacja.....	8
Deklaracja CE	8

Wstęp

Dziękujemy za zakup oraz korzystanie z produktów Mega-M. W celu pełnego wykorzystania funkcji naszych urządzeń i zmniejszenia ryzyka wystąpienia uszkodzeń czy obrażeń, prosimy o dokładne zapoznanie się z niniejszą instrukcją obsługi przed rozpoczęciem użytkowania oraz zachowanie jej na przyszłość.



Ostrzeżenie!

Każda modyfikacja urządzenia, niewłaściwa instalacja, regulacja i konserwacja mogą prowadzić do strat materialnych. W celu wprowadzenia zmian w urządzeniu, skontaktuj się z dostawcą, który zapewni pomoc wykwalifikowanego specjalisty.

Ze względów bezpieczeństwa, nie umieszczaj ani nie przechowuj w pobliżu produktu żadnych łatwopalnych cieczy, gazów ani innych przedmiotów.

Ze względów bezpieczeństwa, urządzenie musi być podłączone do instalacji uziemieniem.

Firma nie ponosi odpowiedzialności za celowe uszkodzenia sprzętu, zaniedbanie, szkody spowodowane nieprzestrzeganiem instrukcji i przepisów.

Nieuprawniona próba ingerencji w urządzenie i zastosowanie nieoryginalnych części zamiennych jest równoznaczne z unieważnieniem gwarancji.

Specyfikacja produktu

Model	10L.550W 230V	15L.750W 230V	15L.750W 400V
Numer artykułu	MTP005991	MTP005992	MTP005993
Napięcie	230V/50Hz		380V/50Hz
Moc	550 W	750 W	750 W
Pojemność	10 L	15 L	15 L
Wydajność	240-480 kg/h	480-900 kg/h	480-900 kg/h

Opis urządzenia

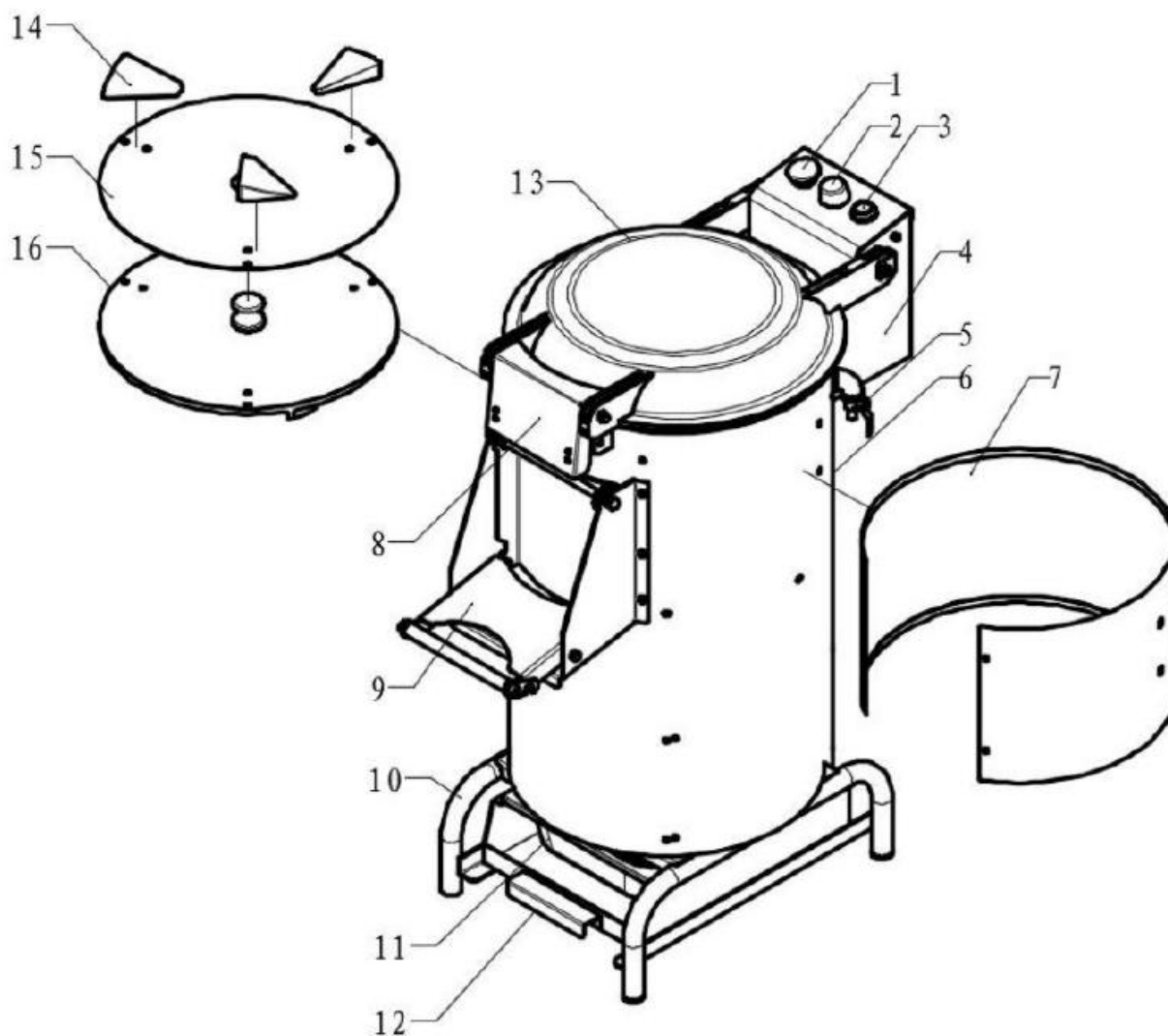

1.	Przycisk awaryjny
2.	Timer
3.	Przycisk START
4.	Skrzynka rozdzielcza
5.	Wlot wody
6.	Cylinder
7.	Okladzina ścierna
8.	Uchwyt

9.	Drzwiczki wylotowe
10.	Uchwyt cylindra
11.	Filtr
12.	Pojemnik na odpady
13.	Pokrywa
14.	Odrzutnik
15.	Talerz ścierny
16.	Koło napinające

Schemat elektryczny

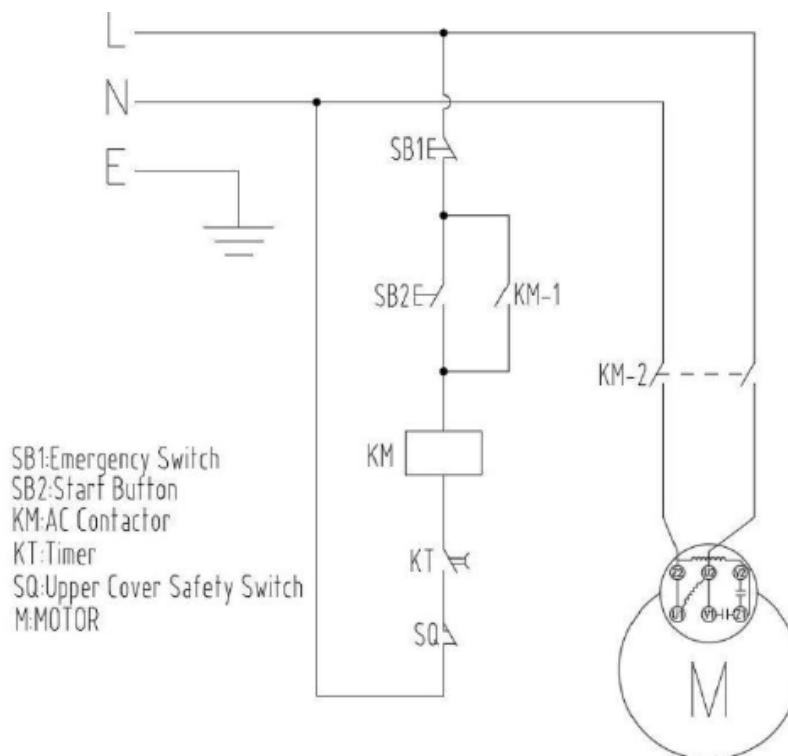

Instrukcja montażu

Aby zapewnić bezpieczne i higieniczne użytkowanie obieraczki, pomieszczenie powinno być wyposażone w:

- instalację elektryczną,
- instalację wodociągową,
- instalację kanalizacyjną,
- odpowiednie oświetlenie,
- wydajny system wentylacji.

Ustawienie obieraczki w pomieszczeniu

1. Umieścić obieraczkę na stabilnej, płaskiej powierzchni. Korzystając z regulowanych nóżek, wypoziomuj urządzenie.
2. Rura odprowadzająca zużytą wodę powinna być skierowana bezpośrednio nad kratkę ściekową. W zależności od konfiguracji instalacji, można ją podłączyć do kanalizacji bezpośrednio lub za pomocą odpowiedniego przyłącza.
3. Miejsce ustawienia obieraczki powinno umożliwiać wygodne załadowanie produktów do obierania, wyjęcie zbiornika z obierzynami oraz łatwy dostęp do przycisków i pokręteł sterujących urządzeniem.

Instalacja obieraczki



Uwaga! Montaż urządzenia może być przeprowadzony wyłącznie przez osoby posiadające odpowiednie uprawnienia i przeszkolenie w zakresie obsługi urządzeń elektrycznych.

1. Przed podłączeniem obieraczki należy dokładnie porównać parametry elektryczne urządzenia z parametrami instalacji elektrycznej w miejscu, gdzie będzie ono użytkowane.
2. Należy skontrolować stan techniczny wszystkich elementów elektrycznych obieraczki, takich jak przewody, wtyczka czy wyłączniki.
3. Podłącz obieraczkę do instalacji elektrycznej.
4. Do funkcjonowania obieraczki nie jest wymagana woda podgrzana ani specjalnie uzdatniona. W zupełności wystarczy zwykła woda pitna, pochodząca z sieci wodociągowej.
5. Połącz urządzenie do sieci wodociągowej. Zwróć uwagę, aby filtr zatrzymujący zanieczyszczenia był umieszczony w najniższej pozycji, a strzałka na obudowie wskazywała prawidłowy kierunek przepływu wody.

Instrukcja obsługi

1. Usuń wszelkie elementy opakowania, w tym folie ochronne, ze wszystkich części urządzenia.
2. Dokładnie umyj urządzenie i wszystkie jego elementy ciepłą wodą z detergentem.
3. Włóż pojemnik na obierzyny (osadnik) do wyznaczonego miejsca w podstawie urządzenia, tak aby jego przedni uchwyt był skierowany do przodu.
4. Zainstaluj talerz ścierny.
5. Otwórz zawór dopływu wody, aby umożliwić dopływ wody do urządzenia.



Uwaga! Po prawidłowej instalacji urządzenia należy wykonać rozruch próbny.

6. Uruchom obieraczkę bez wsadu.
7. Sprawdź, czy talerz ścierny obraca się zgodnie z kierunkiem wskazanym strzałką na cylindrze. Jeśli talerz obraca się w przeciwną stronę, należy zmienić kierunek obrotów silnika. Aby to zrobić, zamień miejscami przewody fazowe w gniazdku elektrycznym, do którego podłączona jest obieraczka (dotyczy modelu MTP005993).



Uwaga! Zły kierunek obrotów talerza ściernego prowadzi do niszczenia obieranego materiału.



Uwaga! Obieraczka wyposażona jest w system bezpieczeństwa, który automatycznie zatrzymuje pracę talerza ściernego i odcina dopływ wody po otwarciu pokrywy. Nie zaleca się jednak otwierać pokrywy obieraczki przy pracującym napędzie talerza ściernego.

Praca urządzenia

Przed rozpoczęciem obierania ziemniaków, należy usunąć z nich kłaczka oraz, jeśli jest to konieczne, przeprowadzić sortowanie. Należy zadbać o to, aby do zbiornika nie trafiły kamienie, inne twarde przedmioty ani nadmierne ilości piasku.



Uwaga! Nadmierna ilość piasku w cylindrze obieraczki może prowadzić do uszkodzenia uszczelnienia wałka, co może skutkować wyciekami wody i zmniejszeniem wydajności urządzenia.



Uwaga! Kamienie i inne twarde przedmioty mogą porysować i uszkodzić wewnętrzne części cylindra obieraczki, co może prowadzić do jej awarii.



Uwaga! Długość procesu obierania ziemniaków jest indywidualna dla każdej partii i zależy od takich czynników jak odmiana, świeżość oraz stopień ujednoczenia pod względem wielkości i

kształtu. Warzywa o zbliżonych wymiarach ułatwiają i przyspieszają proces obierania.



Uwaga! Jeśli ziemniaki utkną w wylocie, wyłącz obieraczkę, odczekaj aż wszystkie części się zatrzymają, a następnie ostrożnie usuń element blokujący.

1. Odkręć zawór odcinający dopływ wody do obieraczki.
2. Zamknij drzwi wysypowe i zabezpiecz je przed otwarciem.
3. Otwórz górną pokrywę i napełnij zbiornik wsadem gotowym do umycia.



Uwaga! Zbiornik nie powinien być napełniany powyżej określonej linii maksymalnego poziomu.

4. Zamknij górną pokrywę i zabezpiecz ją uchwytami przed otwarciem.
5. Obrócić pokrętło minutnika w prawo, aby wybrać pożądaną długość cyklu obierania.

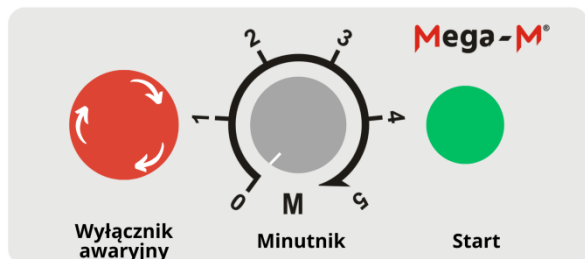

Pokrętło w położeniu początkowym

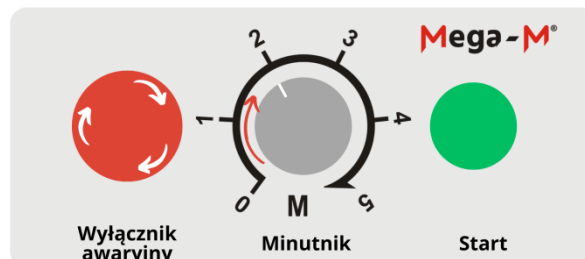

Pokrętło ustawione na wybrany czas pracy 2 min

* Aby odblokować „Wyłącznik awaryjny” przekręć go delikatnie w prawą stronę. Przycisk powinien odskoczyć i odblokować działanie urządzenia.

6. Po uruchomieniu obieraczki należy ręcznie otworzyć zawór doprowadzający wodę i ustawić odpowiedni przepływ. Następnie naciśnij zielony przycisk „Start”, aby uruchomić silnik urządzenia. Dopływ wody można kontrolować ręcznie podczas pracy obieraczki.

Uwaga: W przypadku dłuższej przerwy w użytkowaniu obieraczki należy zakręcić zawór doprowadzający wodę. Pozostawienie otwartego dopływu wody bez nadzoru może spowodować niekontrolowany wypływ wody i ryzyko zalania pomieszczenia.



7. Po upływie ustawionego czasu obieraczka zatrzyma się automatycznie, a minutnik powróci do pozycji wyjściowej.
8. Jeśli ziemniaki nie są jeszcze w pełni obrane, powtórz proces, uruchamiając ponownie obieraczkę.
9. Regularnie sprawdzaj przezroczystą pokrywę, aby ocenić stopień obrania warzyw. Gdy będą gotowe, wyłącz obieraczkę.
10. Aby zatrzymać obieraczkę w dowolnym momencie, naciśnij czerwony przycisk "Wyłącznik awaryjny".
11. Umieścić naczynie bezpośrednio pod otworem, przez który będą wypadały obrane warzywa.

12. Za pomocą pokrętła minutnika ustaw dowolny czas procesu obierania.
13. Aby uruchomić urządzenie, naciśnij zielony przycisk oznaczony jako "Start".
14. Otwórz drzwiczki, przez które obrane warzywa będą się przesypywać do przygotowanego pojemnika.
15. Po wysypaniu całego wsadu obieraczki zatrzymaj pracę urządzenia, naciskając czerwony przycisk "Wyłącznik awaryjny".
16. Zamknij drzwiczki, przez które wysypywane były obrane warzywa.



Uwaga! Przedłużony czas obierania powoduje nadmierne ścieranie obieranych produktów, co prowadzi do większych strat produktowych.



Uwaga! Warzywa po obraniu w obieraczce należy wyoczkować ręcznie.



Uwaga! Nie wkładaj rąk do zbiornika obieraczki przez otwarte drzwiczki wysypowe.



Uwaga! Jeśli warzywa utkną w wylocie, wyłącz obieraczkę, odczekaj aż wszystkie części się zatrzymają, a następnie ostrożnie usuń element blokujący.

Czynności po zakończonej pracy urządzenia:

1. Wyłącz urządzenie za pomocą czerwonego przycisku „Wyłącznik awaryjny”.
2. Odłącz obieraczkę od zasilania elektrycznego.
3. Opróżnij pojemnik na obierzyny i dokładnie go umyj.
4. Zdemontuj talerz ścierny, usuń resztki obierzyn, umyj i dobrze wyptukaj zbiornik obieraczki.
5. Wyczyść zewnętrzne powierzchnie obieraczki i wytrzyj ją do sucha.
6. Zamknij zawór dopływu wody.

Instrukcja bezpieczeństwa pracy



Uwaga! Niestosowanie się do podanych zaleceń może skutkować poważnymi obrażeniami ciała, w tym porażeniem prądem elektrycznym.

1. Przed podłączeniem urządzenia upewnij się, że parametry na tabliczce znamionowej są zgodne z parametrami sieci elektrycznej, aby uniknąć uszkodzenia urządzenia i porażenia prądem.
2. Obsługę obieraczki mogą wykonywać wyłącznie osoby, które zapoznały się z niniejszą instrukcją obsługi i zostały przeszkolone w zakresie jej użytkowania.
3. Zabrania się wykonywania jakichkolwiek napraw lub regulacji urządzenia osobom nieupoważnionym.
4. Podczas opróżniania zbiornika obieraczki należy zachować szczególną ostrożność.
5. W przypadku skaleczenia lub porażenia prądem, należy niezwłocznie udzielić pierwszej pomocy.
6. Dotykanie wirujących części obieraczki, zwłaszcza tarczy ściernej, może prowadzić do poważnych obrażeń.
7. Aby uniknąć wypadków, nie należy wybierać ręcznie pozostałości ze zbiornika obieraczki podczas jej pracy. Przed wykonaniem tej czynności należy zawsze wyłączyć urządzenie i odłączyć je od źródła zasilania.
8. Nigdy nie pozostawiaj pracującej obieraczki bez nadzoru.
9. W przypadku stwierdzenia jakichkolwiek uszkodzeń lub nieprawidłowości w działaniu obieraczki, należy natychmiast odłączyć ją od sieci elektrycznej i powiadomić serwis.
10. Wszystkie prace naprawcze i konserwacyjne należy wykonywać wyłącznie przy całkowicie odłączonym zasilaniu elektrycznym.



Uwaga! Zabrania się mycia i polewania obieraczki strumieniem wody. Kontakt z wodą może spowodować zwarcie elektryczne i uszkodzenie urządzenia.



Uwaga! Zabrania się wkładania rąk do zbiornika obieraczki podczas jej pracy.



Uwaga! Otwieranie pokrywy w czasie pracy maszyny jest zabronione.

Utylizacja

Materiały z opakowania nadają się w 100% do wykorzystania jako surowiec wtórny i są oznakowane symbolem recyklingu. Utylizacji opakowania należy dokonać zgodnie z przepisami lokalnymi. Materiały z opakowania należy zabezpieczyć przed dziećmi, gdyż stanowią źródło zagrożenia.

Właściwa utylizacja urządzenia:



1. Zgodnie z dyrektywą WEEE 2012/19/UE symbolem przekreślonego kołowego kontenera na odpady (jak obok) oznacza się wszelkie urządzenia elektryczne i elektroniczne podlegające selektywnej zbiórce.
2. Po zakończeniu okresu użytkowania nie wolno usuwać niniejszego produktu poprzez normalne odpady komunalne, lecz należy go oddać do punktu zbiórki i recyklingu urządzeń elektrycznych i elektronicznych. Informuje o tym symbol umieszczony na produkcie, instrukcji obsługi lub opakowaniu.
3. Zastosowane w urządzeniu tworzywa nadają się do powtórnego użycia zgodnie z ich oznaczeniem. Dzięki powtórnemu użyciu, wykorzystaniu materiałów lub innym formom wykorzystania zużytych urządzeń wnoszą Państwo istotny wkład w ochronę środowiska.
4. Informacji o właściwym punkcie usuwania zużytych urządzeń elektrycznych i elektronicznych udzieli Państwu administracja gminna lub sprzedawca urządzenia.

Deklaracja CE

Urządzenie zostało zaprojektowane, wyprodukowane i wprowadzone na rynek zgodnie z wymaganiami dyrektywy niskonapięciowej oraz kompatybilności elektromagnetycznej i dlatego wyrób został oznakowany znakiem CE oraz została wystawiona dla niego deklaracja zgodności udostępniana organom nadzorującym rynek.

MegaMarket S.A.

Strefowa 15
39-442 Chmielów

+48 798 532 532
kontakt@megamarket.pl

